

momcozy

Laktator Momcozy S9 Pro

Instrukcja obsługi

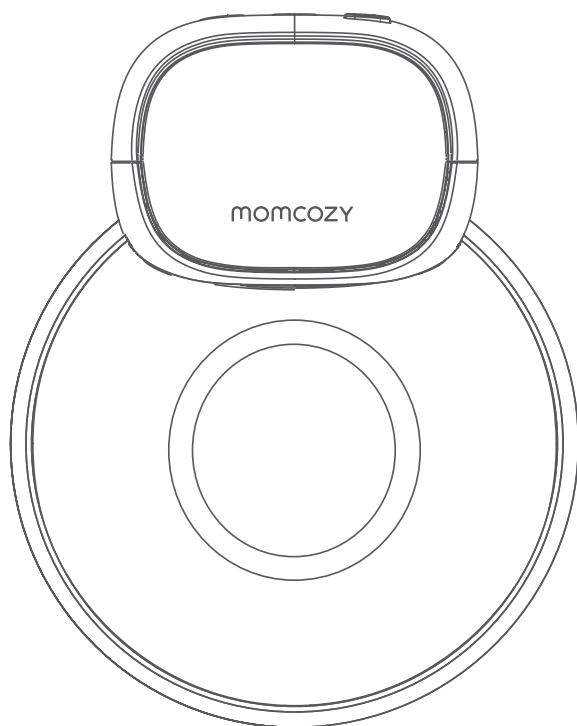

Wprowadzenie do produktu

Laktator Momcozy jest przeznaczony dla kobiet karmiących piersią do odciągania i pobierania mleka z piersi. Laktator Momcozy wytwarza podciśnienie wokół brodawki sutkowej w celu odciągnięcia mleka z piersi. Mleko jest zbierane w pojemniku na mleko.



Urządzenie posiada tryb stymulacji i tryb odciągania. W trybie stymulacji laktator rozpoczyna szybkie i krótkie ssanie, aby mleko zaczęło płynąć. W trybie odciągania pokarmu laktator rozpoczyna powolne odciąganie pokarmu, ssąc głębiej i wolniej. Aby zapobiec przedostawaniu się mleka do systemu próżniowego, zestawy do odciągania mleka zawierają silikonową membranę, która fizycznie oddziela drogę kontaktu z mlekiem od systemu próżniowego.

Urządzenie jest przeznaczone dla pojedynczego użytkownika.













2. Ostrzeżenia i środki ostrożności

Znaki ostrzegawcze i symbole graficzne zawarte w niniejszej instrukcji mają na celu umożliwienie bezpiecznego i prawidłowego korzystania z produktu oraz zapobieganie obrażeniom ciała użytkownika i innych osób. Znaki ostrzegawcze i symbole graficzne zostały opisane w następujący sposób:

symbole ostrzeżeń/środków ostrożności

 <p>Ostrzeżenie</p>	Ostrzeżenie informuje czytelnika o sytuacji, która, jeśli się jej nie uniknie, może doprowadzić do śmierci lub poważnych obrażeń. Może również opisywać potencjalne poważne reakcje niepożądane i zagrożenia bezpieczeństwa.
 <p>Środki ostrożności</p>	Wskazuje ostrzeżenie o niebezpieczeństwie, które ostrzega czytelnika przed potencjalnie niebezpieczną sytuacją, która, jeśli nie zostanie uniknięta, może spowodować niewielkie lub umiarkowane obrażenia użytkownika lub pacjenta albo uszkodzenie sprzętu lub innego mienia. Może być również używany do ostrzegania przed niebezpiecznymi czynnościami. Obejmuje to szczególną ostrożność niezbędną do bezpiecznego i skutecznego korzystania z urządzenia oraz ostrożność niezbędną do uniknięcia uszkodzenia urządzenia, które może wystąpić w wyniku użytkowania lub niewłaściwego użytkowania.
Przeciwwskazania	Przeciwwskazania to warunki, w których urządzenie nie powinno być używane, ponieważ ryzyko jego użycia wyraźnie przewyższa wszelkie możliwe korzyści. Mogą istnieć osoby, w przypadku których urządzenie nie powinno być używane ze względu na ich stan zdrowia.
Uwagi	Wskazuje na konieczność zwrócenia uwagi, w przypadku braku uwagi może prowadzić do nieprawidłowego użytkowania produktu lub uszkodzenia urządzenia.

Opis symboli

	Logo CE		Logo UKCA
	Trzymać w suchym otoczeniu		Ograniczenie stosu 5 warstw
	Applied part of type BF		Zapoznaj się z instrukcją obsługi.
	Numer partii		Data produkcji
	Informacje o producencie: Nazwa i adres producenta		Numer seryjny
	Opakowania dystrybucyjne nie mogą być narażone na działanie promieni słonecznych		
IP22	Pierwsza cyfra 2: Ochrona przed ciałami stałymi o średnicy 12,5 mm i większej. Druga cyfra 2: Ochrona przed pionowo spadającymi kroplami wody przy nachyleniu obudowy do 15°.		
	Utylizacja zgodnie z dyrektywą 2012/19/UE (WEEE)		
	To urządzenie nie zostało przetestowane pod kątem użytkowania w środowisku MR i nie powinno być używane w środowisku MR, gdy pacjenci noszą to urządzenie. Urządzenie należy przechowywać poza pomieszczeniem z rezonansem magnetycznym.		

Przeciwwskazania

Nie używaj tego produktu, jeśli masz aktywne wszczepione urządzenie, na które może mieć wpływ pole magnetyczne (np. rozrusznik serca, wszczepialny kardiowerter-defibrylator).

Informacje dotyczące bezpieczeństwa

Podczas korzystania z produktów elektrycznych, zwłaszcza w obecności dzieci, należy zawsze przestrzegać następujących podstawowych zasad bezpieczeństwa.

1) Nie używaj tego produktu, jeśli masz aktywne wszczepione urządzenie, na które może mieć wpływ pole magnetyczne (np. rozrusznik serca, wszczepialny kardiowerter-defibrylator).

2) Nie używaj tego urządzenia, jeśli masz rozrusznik serca, wszczepiony defibrylator lub inne wszczepione urządzenie metalowe lub elektroniczne. Takie użycie może spowodować zakłócenia elektryczne lub śmierć.

3) Niniejszy laktator nie jest przeznaczony do użytku przez osoby (w tym dzieci) o ograniczonych zdolnościach fizycznych, sensorycznych lub umysłowych bądź nieposiadające doświadczenia i wiedzy. Osoby takie mogą korzystać z tego laktatora wyłącznie pod nadzorem osoby odpowiedzialnej za ich bezpieczeństwo lub po otrzymaniu od niej odpowiednich instrukcji dotyczących korzystania z urządzenia.

4) Niebezpieczeństwo: Aby zmniejszyć ryzyko porażenia prądem:

- Zawsze odłączaj urządzenia elektryczne natychmiast po naładowaniu.
- Nie używaj podczas kąpieli, prysznica, jazdy samochodem lub pływania.
- Nie sięgaj po produkt elektryczny, który wpadł do wody, natychmiast odłącz zasilacz od gniazdka ściennego.

- 5) Laktator Momcozy jest przedmiotem higieny osobistej i ze względów higienicznych nigdy nie powinien być dzielony między matkami lub odsprzedawany przez jedną matkę drugiej. Każde z tych działań spowoduje utratę gwarancji.
- 6) Jeśli jesteś matką zakażoną wirusowym zapaleniem wątroby typu B, C lub ludzkim wirusem niedoboru odporności (HIV), odciąganie pokarmu za pomocą laktatora nie zmniejszy ani nie wyeliminuje ryzyka przeniesienia wirusa na dziecko za pośrednictwem mleka matki.
- 7) Ścisły nadzór jest konieczny, gdy produkt jest używany w pobliżu dzieci lub osób niepełnosprawnych.
- 8) Produkt należy używać wyłącznie zgodnie z przeznaczeniem opisanym w niniejszej instrukcji.
- 9) Sprawdź zasilacz przed ładowaniem, nigdy nie używaj uszkodzonego zasilacza.
- 10) Nigdy nie pozostawiaj urządzenia bez nadzoru podczas ładowania.
- 11) Nie używaj uszkodzonego produktu.
- 12) Trzymaj produkt i wszystkie akcesoria z dala od rozgrzanych powierzchni.
- 13) Nigdy nie używaj urządzenia podczas snu lub senności.
- 14) Nie używaj w miejscach, w których stosowane są produkty w aerozolu lub podawany jest tlen.
- 15) Nie używaj urządzenia w pobliżu materiałów wybuchowych lub łatwopalnych, w środowisku MRI, w komorze hiperbarycznej lub w pobliżu kominka lub promiennika.
- 16) Należy unikać uduszenia kablem do ładowania.
- 17) Użytkownikom nie wolno naprawiać produktu. W takim przypadku gwarancja traci ważność. W celu naprawy należy wysłać urządzenie do producenta lub wyznaczonego dystrybutora franczyzowego.
- 18) Przed zdjęciem korpusu laktatora z piersi należy zawsze wyłączyć laktator, aby uwolnić podciśnienie.
- 19) Laktatory przeznaczone dla jednego użytkownika nie powinny być wypożyczone ani współdzielone.
- 20) Nigdy nie używaj laktatora, gdy jesteś w ciąży, ponieważ odciąganie pokarmu może wywołać poród.
- 21) Wysoka temperatura zastosowanej części może osiągnąć maks. 43,9°C, nadmierna temperatura może spowodować oparzenia skóry, przed użyciem należy upewnić się, że skóra piersi jest nienaruszona i zdrowa. W przypadku przegrzania należy wyłączyć urządzenie. Aby uniknąć poparzenia wysoką temperaturą, maksymalny czas ciągłego użytkowania nie powinien przekraczać 30 minut za każdym razem, a przerwa między dwoma użyciami powinna wynosić co najmniej 5 minut.
- 22) Żywotność produktu (tj. okres użytkowania)
Urządzenie nie ma okresu trwałości, okres użytkowania produktu wynosi 500 godzin. Przewidywany okres eksploatacji części zmywalnych wynosi od jednego do trzech miesięcy. Przed użyciem należy sprawdzić, czy produkt może działać normalnie. Użytkowanie po upływie okresu eksploatacji może prowadzić do pogorszenia wydajności produktu. Na przykład produkt nie może prawidłowo kontrolować podciśnienia, a nadmierne podciśnienie może spowodować obrażenia.

- Nie umieszczaj ani nie przechowuj produktu w miejscu, w którym może spaść lub zostać wciągnięty do wanny, zlewu lub basenu.
- Nie umieszczaj ani nie upuszczaj produktu do wody lub innej cieczy.
- Nie zanurzaj urządzenia w żadnej cieczy z jakiegokolwiek powodu ani nie narażać go na ekstremalne wstrząsy, takie jak upuszczenie pompy.
- Jeśli nie uda się odciągnąć mleka, nie należy kontynuować odciągania przez dłużej niż pięć minut. Spróbuj odciągnąć pokarm w innym czasie w ciągu dnia.
- Jeśli odczuwany jest dyskomfort, ssanie można przerwać, wkładając palec między pierś a kołnierz.
- Jeśli wystąpi podrażnienie lub dyskomfort, należy przerwać używanie i skontaktować się z lekarzem.
- Jeśli obudowa lub przewody zasilacza poluzują się, rozdzielą lub postrzępią, należy natychmiast zaprzestać korzystania z zasilacza i skontaktować się z producentem urządzenia. Natychmiast zaprzestań korzystania z urządzenia w przypadku zauważenia dymu lub spalenizny wydobywających się z pompki lub zasilacza.

Oświadczenie: Jeśli podczas odciągania pokarmu laktator będzie nadmiernie ciepły, należy natychmiast przerwać odciąganie pokarmu i wyjąć laktator.

Uwagi:

Należy unikać bezpośredniego nasłonecznienia jednostki głównej.

Opis produktu

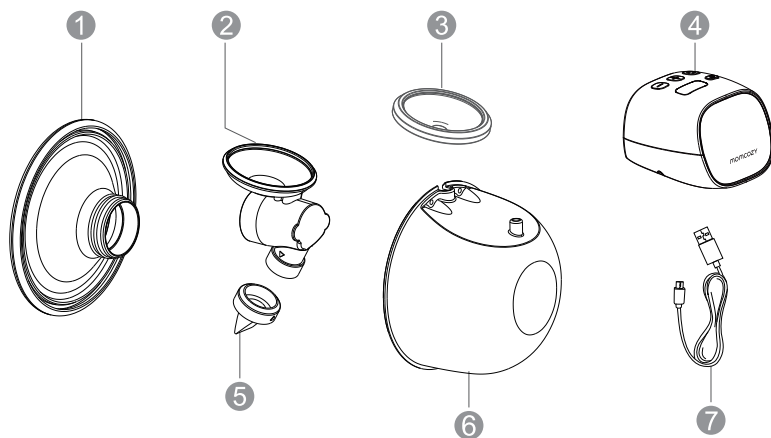

- 1 Lejek
- 2 Łącznik
- 3 Membrana
- 4 Jednostka główna
- 5 Zawór silikonowy
- 6 Kolektor mleka (180 ml)
- 7 Kabel USB typu C





Inne akcesoria w zestawie:

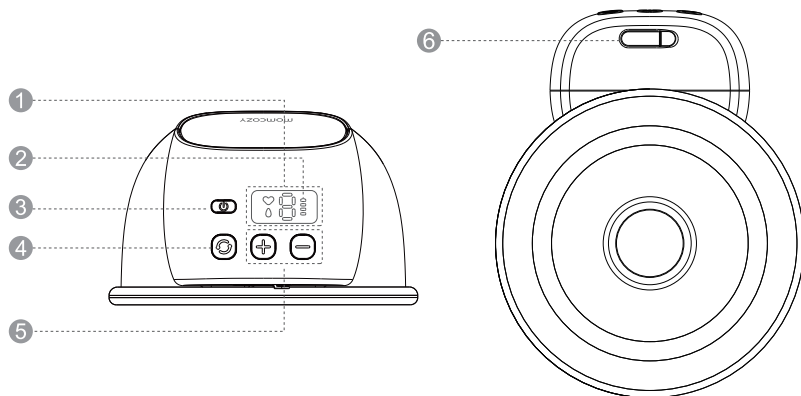

- Pokrywa lejka
- Miarka rozmiaru lejka
- Wkładka lejka
- Instrukcja obsługi
- Zawór silikonowy



Panel sterowania



- 1 Wyświetlacz LED
- 2 Wskaźnik poziomu naładowania
- 3 Włączanie/Wyłączanie/Pauza
- 4 Wybór trybu
- 5 Zwiększanie/zmniejszanie
- 6 Port ładowania

Przyciski	Funkcje
	Długie naciśnięcie i przytrzymanie powoduje włączenie/wyłączenie; krótkie naciśnięcie powoduje wstrzymanie, a następnie naciśnięcie dowolnego przycisku w celu kontynuowania sesji odciągania.
	Wybór trybu
	Zmniejszenie siły ssania
	Zwiększenie siły ssania
	Tryb stymulacji: W tym trybie laktator rozpoczyna szybkie i krótkie ssanie, aby mleko zaczęło płynąć.

	Tryb odciągania: Laktator rozpoczyna powolne odciąganie mleka, ssąc głębiej i wolniej.
	Wyświetlacz poziomego ssania: Laktator posiada 9 poziomów ssania do wyboru.
	Wyświetlacz stanu naładowania

Opis wskaźnika naładowania akumulatora		
	Niski poziom naładowania	Pierwszy pasek wskaźnika miga
	Ładowanie	Gdy produkt jest naładowany, wskaźniki zapalają się jeden po drugim, wyświetlając rosnący procent od 25%, 50%, 75%, do 100%, a następnie wyłącza się i powtarza ten proces, aż produkt zostanie w pełni naładowany.
	Pełne naładowanie	Biały jednolity

Ładowanie akumulatora

Przed pierwszym użyciem produktu należy go naładować. Laktator jest zasilany wewnętrznym akumulatorem litowym.

Nasze produkty są dostarczane z kablem do ładowania (USB2.0/Type-C), ale nie z zasilaczem. Przed rozpoczęciem ładowania należy samodzielnie zakupić zasilacz. Upewnij się, że kupiłeś zasilacz, który pasuje do interfejsu USB 2.0 i upewnij się, że moc wejściowa zasilacza to AC 100 ~ 240 V 50/60 Hz, a moc wyjściowa to DC 5 V 1A.

- Miganie pierwszego paska wskaźnika naładowania oznacza, że akumulator jest rozładowany i pozostało 30 minut czasu użytkowania. Należy naładować urządzenie na czas.
- Po pełnym naładowaniu urządzenie może być używane przez 8-9 sesji (około 270 minut odciążania), po 30 minut na sesję.

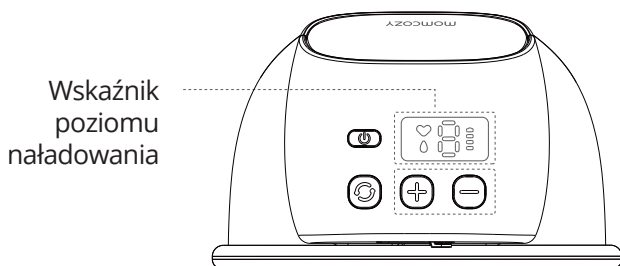

Naładuj akumulator zgodnie z poniższymi wskazówkami:

- Podłącz końcówkę USB kabla ładującego do interfejsu USB zasilacza;
- Włóż wtyczkę zasilacza do gniazda sieciowego;
- Podłącz końcówkę kabla ładującego typu C do portu ładowania.

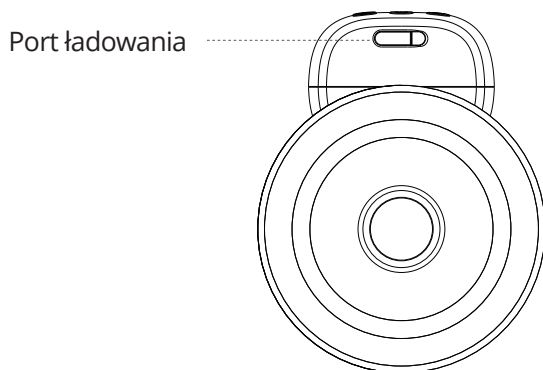

Pełne naładowanie urządzenia trwa około 150 minut, a podczas ładowania wskaźnik naładowania akumulatora zapala się jeden po drugim, wyświetlając rosnącą wartość procentową akumulatora od 25%, 50%, 75% do 100%, a następnie wyłącza się i powtarza ten proces, aż do pełnego naładowania akumulatora. W ten sposób, gdy akumulator jest w pełni naładowany, cztery kontrolki zawsze świecą na biało.

Odłącz zasilacz od gniazdka, odłącz kabel ładujący od zasilacza i jednostki głównej po zakończeniu ładowania.

Uwaga:

- Laktator nie może być używany podczas ładowania!
- Kabel do ładowania służy wyłącznie do podłączenia zasilacza i laktatora Momcozy w celu ładowania, nie należy podłączać go do innych urządzeń. W przeciwnym razie może dojść do porażenia prądem elektrycznym!
- Jeśli obudowa zasilacza poluzuje się, oddzieli lub postrzępi, należy natychmiast zaprzestać korzystania z zasilacza i skontaktować się z jego producentem.
- Jeśli kabel ładowania jest uszkodzony, złamany lub pęknięty, należy natychmiast zaprzestać korzystania z kabla ładowania i skontaktować się z producentem w celu wymiany na nowy (informacje kontaktowe znajdują się na ostatniej stronie niniejszej instrukcji).
- Należy natychmiast zaprzestać korzystania z urządzenia, jeśli z pompy lub zasilacza zacznie wydobywać się dym lub spalenizna.

Korzystanie z niewłaściwego typu zasilacza lub zakup zasilacza niskiej jakości może zmniejszyć bezpieczeństwo urządzenia oraz spowodować uszkodzenie mienia i zdrowia użytkownika. Należy zakupić zasilacz medyczny spełniający normy IEC 60601-1 i IEC 60601-1-2 obowiązujące na profesjonalnych rynkach medycznych i upewnić się, że wyjście zasilacza wynosi 5 V DC 1 A.

Uwagi:

- Po pełnym naładowaniu akumulatora, jeśli czas pracy akumulatora jest krótszy niż wcześniej i chcesz go wymienić, nie próbuj samodzielnie wymieniać akumulatora.
- W celu wymiany należy skontaktować się z producentem. Samodzielny demontaż i wymiana akumulatora może spowodować uszkodzenie jednostki głównej i akumulatora.
- Gdy produkt nie jest używany przez dłuższy czas, akumulator rozładowuje się powoli. Aby uniknąć uszkodzenia akumulatora z powodu niskiego napięcia przez długi czas, należy ładować urządzenie co trzy miesiące.

Czyszczenie i dezynfekcja

Ogólny opis/wymagania

Utrzymywanie części laktatora w czystości ma kluczowe znaczenie, ponieważ w mleku matki lub jego resztkach, które pozostają na częściach laktatora, mogą szybko rozwijać się zarazki. Przestrzeganie tych kroków może pomóc w zapobieganiu zanieczyszczeniu i ochronie dziecka przed infekcją. Jeśli dziecko urodziło się przedwcześnie lub ma inne problemy zdrowotne, personel medyczny dziecka może mieć więcej zaleceń dotyczących bezpiecznego odciągania mleka z piersi.

1) PRZED KAŻDYM UŻYCIEM

Sprawdź i zmontuj czysty zestaw.

Wyczyść silnik pompy chusteczkami dezynfekującymi.

2) PO KAŻDYM UŻYCIU

Bezpiecznie przechowuj mleko: Do przechowywania odciągniętego mleka matki używaj woreczków lub czystych pojemników przeznaczonych do kontaktu z żywnością. Upewnij się, że pojemniki są wykonane ze szkła lub plastiku i mają szczelnie przylegające pokrywki i oznacz je datą i godziną, a następnie natychmiast umieść je w lodówce, zamrażarce lub torbie z lodem.

Oczyść obszar odciągania: Wyczyść silnik urządzenia za pomocą chusteczek dezynfekujących.

3) Części wymagające czyszczenia i dezynfekcji

Wyczyść i zdezynfekuj wszystkie części mające kontakt z piersią i mlekiem matki przed pierwszym użyciem laktatora i po każdym użyciu.



- Część mająca kontakt z mlekiem: części zestawu do zbierania mleka, w tym lejek, łącznik, membrana, zawór i kolektor mleka.

- Części stykające się wyłącznie ze skórą piersi: lejek

4) Przed czyszczeniem/dezynfekcją

a. Dokładnie umyj ręce wodą z mydłem przez 20 sekund.

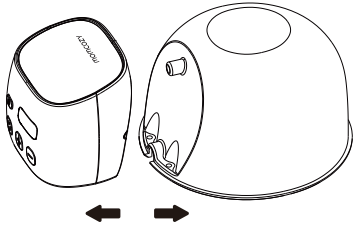
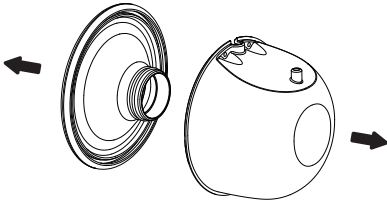
b. Zdemontuj wszystkie części w następujący sposób:

	
<p>1) Oddziel silnik produktu od głównego korpusu.</p>	<p>2) Odłącz lejek od kolektora mleka.</p>
	
<p>3) Oddziel łącznik od kolektora mleka.</p>	<p>4) Zdemontuj membranę i zawór z łącznika.</p>

Nigdy nie wkładaj urządzenia głównego, kabla do ładowania lub adaptera (jeśli został zakupiony) do wody lub zmywarki, ponieważ spowoduje to trwałe uszkodzenie tych części.

Czyszczenie i dezynfekcja części mających kontakt z mlekiem

Krok 1: Czyszczenie

Urządzenie należy czyścić ręcznie! Bezpieczeństwo używania zmywarki do czyszczenia i dezynfekcji tego produktu nie zostało zweryfikowane.

Ostrzeżenie

Nie używaj antybakteryjnych lub ściernych środków czyszczących do czyszczenia części laktatora, ponieważ może to spowodować ich uszkodzenie.

1) Przygotuj poniższe elementy:

- Mydło i gorąca woda
- Woda o jakości wody pitnej
- Czysta umywalka używana wyłącznie do artykułów do karmienia niemowląt
- Czysta szczotka używana wyłącznie do artykułów do karmienia niemowląt
- Nieużywany ręcznik do naczyń lub ręcznik papierowy

2) Płukanie: Opłucz części zestawu do zbierania mleka i wszelkie inne elementy do karmienia, trzymając je pod bieżącą wodą w celu usunięcia resztek mleka lub brudu. Woda może być ciepła lub zimna, w zależności od preferencji.

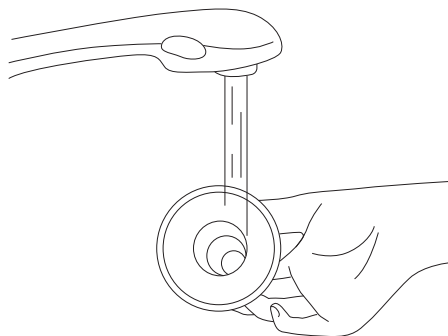

3) Umyć części do pobierania mleka:

- Umieść części zestawu do pobierania mleka w czystej umywalce używanej wyłącznie do mycia elementów do karmienia niemowląt. Nie myć bezpośrednio w zlewie, ponieważ może on zawierać zarazki, które mogą zanieczyścić te elementy.
- Moczyć części zestawu do pobierania mleka w ciepłej wodzie z mydłem o temperaturze 40-60°C przez 3-5 minut.

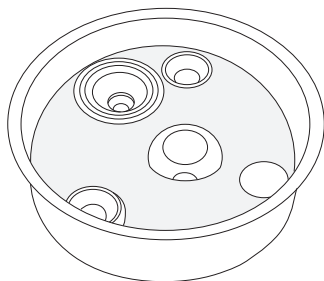

- Używaj czystej szczoteczki przeznaczonej wyłącznie do karmienia niemowląt.

4) Ponownie wypłucz: Płucz trzymając przedmioty pod bieżącą wodą lub zanurzając je w świeżej wodzie w oddzielnej misce, która jest używana wyłącznie do czyszczenia akcesoriów do karmienia niemowląt. Jeśli zabrudzenia są nadal widoczne, powtórz krok 3 i płucz ponownie, aż zabrudzenia będą niewidoczne.

5) Dokładnie wysusz na powietrzu: Umieść części zestawu do zbierania mleka, umywalkę i szczotkę do butelek na czystym, nieużywanym ręczniku do naczyń lub ręczniku papierowym w miejscu chronionym przed brudem i kurzem. Nie używaj ręcznika do wycierania lub osuszania przedmiotów, ponieważ może to spowodować przeniesienie zarazków na przedmioty!

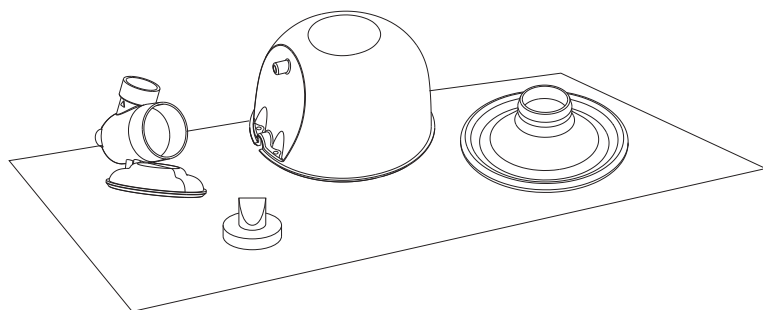

6) Wyczyść umywalkę i szczotkę do butelek: Umywalki i szczotki należy dobrze umyć i pozostawić do wyschnięcia po każdym użyciu. Co kilka dni myj je ręcznie ciepłą wodą z mydłem. Jeśli dziecko ma mniej niż 3 miesiące, urodziło się przedwcześnie lub ma osłabiony układ odpornościowy z powodu choroby (takiej jak HIV) lub leczenia (takiego jak chemioterapia), należy myć umywalkę i szczotkę do butelek po każdym użyciu.

Po czyszczeniu:

Aby dodatkowo usunąć zarazki, należy dezynfekować części zestawu do pobierania mleka, umywalki i szczotki do butelek co najmniej raz dziennie po ich wyczyszczeniu. Przedmioty można dezynfekować przy użyciu wrzącej wody z ustawieniem dezynfekcji. Dezynfekcja jest szczególnie ważna, jeśli dziecko ma mniej niż 3 miesiące, urodziło się przedwcześnie lub ma osłabiony układ odpornościowy z powodu choroby lub leczenia.

Aby zdezynfekować części mające kontakt z mlekiem, przejdź do kroku 2.

Krok 2: Dezynfekcja

Przeostroga: Nie sterylizuj części produktu w kuchence mikrofalowej lub sterylizatorze UV. Wysoka temperatura (>110 °C) skróci ich żywotność i spowoduje zagrożenie bezpieczeństwa.

Przed dezynfekcją należy upewnić się, że zestaw do pobierania mleka, szczotki do butelek i umywalki zostały wyczyszczone przy użyciu powyższych metod. Zdezynfekuj wszystkie przedmioty mające kontakt z mlekiem (nawet szczotki do butelek i umywalkę) przy użyciu jednej z poniższych metod.

1) Przygotuj poniższe przedmioty:

- Garnek domowy
- Woda zdatna do picia
- Czyste szczypce

Uwaga:

Podczas dezynfekcji wrzącą wodą należy uważać, aby butelka lub inne części nie dotykały ścianek naczynia. Może to spowodować nieodwracalną deformację lub uszkodzenie produktu.

2) Umieść zdemontowany zestaw do zbierania mleka w garnku i napełnij garnek wystarczającą ilością wody, aby przykryć elementy do dezynfekcji. Pozwól wodzie gotować się przez 5-10 minut, upewniając się, że części nie dotykają ścianek garnka.

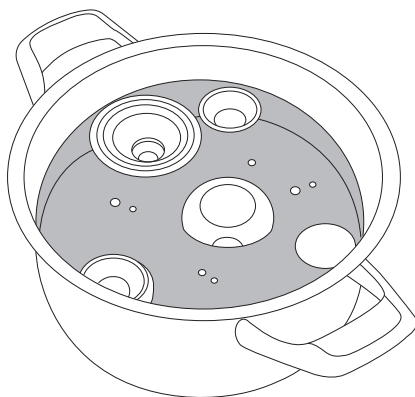

3) Wyjmij przedmioty za pomocą czystych szczypiec.

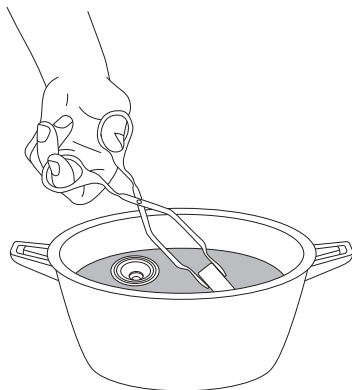

4) Dokładnie wysusz.

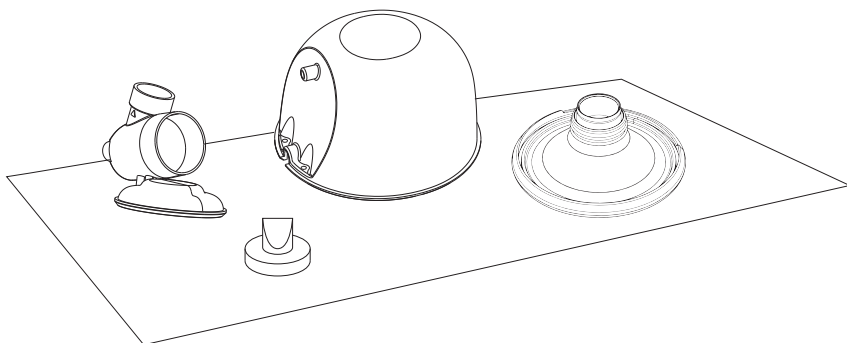

Krok 3: Bezpieczne przechowywanie

Suche przedmioty należy bezpiecznie przechowywać do czasu, aż będą potrzebne. Upewnij się, że czyste części pompy, szczotki do butelek dokładnie wyschły przed przechowywaniem. Przedmioty muszą być całkowicie suche, aby zapobiec rozwojowi zarasków i pleśni. Suche przedmioty należy przechowywać w czystym, chronionym miejscu, aby zapobiec ich zanieczyszczeniu.

1. Umyj ręce: Dokładnie umyj ręce wodą z mydłem.
2. Złóż z powrotem: Złóż czyste, suche części pompki.
3. Bezpiecznie przechowuj: Umieść ponownie zmontowane części pompki i inne elementy do karmienia, suchą szczotkę do butelek w czystym, chronionym miejscu, np. w zamkniętej szafce kuchennej, która jest używana wyłącznie do przechowywania czystych naczyń.

Czyszczenie / dezynfekcja pozostałych części

Obudowę jednostki głównej należy wyczyścić i zdezynfekować po raz pierwszy i po każdym użyciu. Pozostałe części nie mają kontaktu z ludzkim ciałem ani mlekiem podczas odciągania pokarmu i należy je czyścić tylko wtedy, gdy są zabrudzone. Czyszczenie/dezynfekcję elementów należy przeprowadzać w temperaturze pokojowej 5°C~ 40°C, jak poniżej:

Przygotuj poniższe elementy:

- Dezynfekcja
- Chusteczki z 70% alkoholem izopropylowym
- Czysta miękka ściereczka

Metoda czyszczenia:

1. Przed wykonaniem tej procedury czyszczenia należy najpierw umyć urządzenie za pomocą środka dezynfekującego.
2. Za pomocą czystej, miękkiej szmatki usuń wszelkie pozostałości z urządzenia głównego i kabla do ładowania.
3. Chusteczką nasączoną 70% alkoholem izopropylowym przetrzyj części, aż nie pozostaną żadne widoczne zanieczyszczenia.
4. Wysusz urządzenie, umieszczając je w temperaturze pokojowej na 10 minut w celu odparowania pozostałości roztworu odczynnika czyszczącego na produkcie.

Metoda dezynfekcji:

Czyszczenie powłoki jednostki głównej jak w powyższej metodzie przed dezynfekcją.

1. Dezynfekuj obudowę jednostki głównej miękka ściereczką zwilżoną 70% izopropanolem przez 3 minuty.
2. Wysusz, umieszczając jednostkę główną w temperaturze pokojowej na 10 minut w celu odparowania pozostałości roztworu dezynfekującego.

Przygotowanie przed użyciem

Przeostroga:

1. Umyj ręce wodą z mydłem, a następnie sprawdź i zmontuj czysty zestaw.
2. Czas trwania sesji odciągania:

Ten produkt jest zasilany akumulatorem litowym, po pełnym naładowaniu może być używany przez 8-9 sesji (około 270 minut pompowania, 30 minut na sesję). Typowa sesja odciągania trwa około 10-15 minut na każdą pierś, ale należy odciągać pokarm tylko tak długo, jak jest to wygodne i wydajne.

Ten laktator zapewnia tylko silikonowy lejek 24 mm.

Jeśli lejek dołączony do laktatora nie pasuje, inne rozmiary lejków dostępne są także do zakupu osobno.

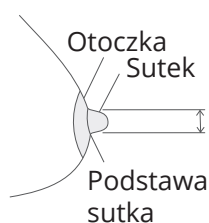

Dobierz odpowiedni biustonosz

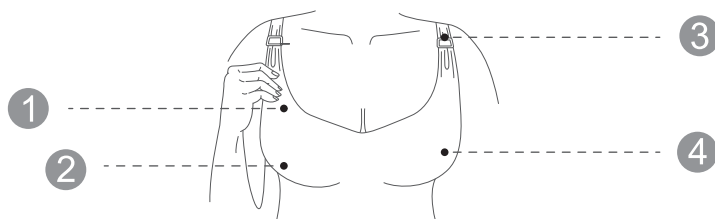

- 1 Wykonany z elastycznego materiału
- 2 Bez fiszbin i wyściółki
- 3 Posiada kłapkę
- 4 Pełne pokrycie

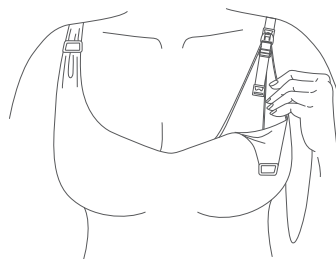
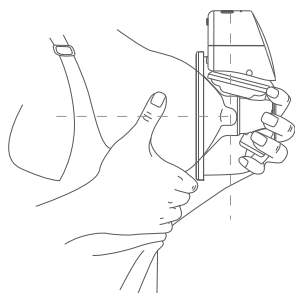

BRAK ODSTĘPÓW

Po włożeniu laktatora do biustonosza silikonowy lejek laktatora powinien być mocno dociśnięty do skóry, bez żadnych luznych miejsc.

JEŚLI SIĘ PORUSZA

Jeśli się poruszasz, że laktator porusza się podczas użytkowania, zacznij pasek biustonosza, aby ponownie wyregulować laktator, lub wybierz inny biustonosz.

Zalecana postawa

Uwaga:

Podczas odciągania pokarmu należy zawsze siedzieć lub stać w pozycji pionowej, aby zapobiec wyciekaniu mleka. Z laktatora nie należy korzystać w pozycji leżącej lub podczas snu, aby zapewnić utrzymanie prawidłowej orientacji podczas użytkowania.

POSTAWA

Należy upewnić się, że laktator i zbiornik na mleko są zawsze ustawione pod kątem pionowym. W przeciwnym razie, mleko będzie się wylewać.



Montaż

Przeostroga:

Upewnij się, że części mające kontakt z mlekiem lub piersią zostały wyczyszczone i zdezynfekowane.

Ostrzeżenie

- Należy zachować ostrożność, ponieważ po dezynfekcji części laktatora poprzez ich wygotowanie mogą być one bardzo gorące. Aby zapobiec oparzeniom, montaż laktatora należy rozpocząć dopiero po ostygnięciu zdezynfekowanych części.

- Przed dotknięciem części laktatora i piersi należy dokładnie umyć ręce wodą z mydłem, aby zapobiec zanieczyszczeniu. Unikaj dotykania wnętrza zestawu do zbierania mleka.

Uwagi:

- Prawidłowe umieszczenie kołnierza, membrany, kolektora mleka, zaworu, łącznika itp. ma zasadnicze znaczenie dla wytworzenia przez laktator odpowiedniej próżni.

- Przed każdym użyciem należy sprawdzić wzrokowo poszczególne elementy pod kątem pęknięć, wyszczerbień, rozdarć, odbarwień lub uszkodzeń. W przypadku zaobserwowania uszkodzenia urządzenia, należy zaprzestać użytkowania do czasu wymiany części.

Dokładnie umyj ręce wodą z mydłem, a następnie zmontuj produkt w następujący sposób:

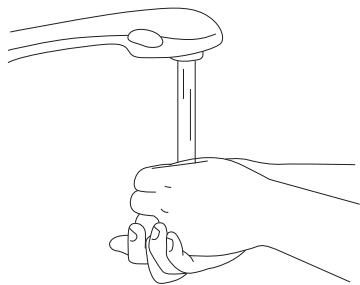

1. Dokładnie umyj ręce wodą z mydłem.

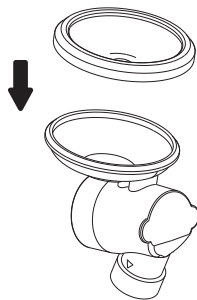

2. Umieść silikonową membranę w łączniku i delikatnie dociśnij wokół krawędzi, aż silikonowa membrana dobrze uszczelni się z łącznikiem.

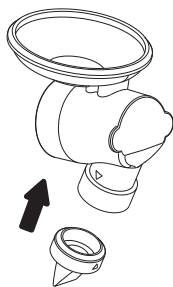

3. Połącz silikonowy zawór z końcem łącznika i lekko dociśnij, aby silikonowy zawór dobrze przylegał do łącznika.

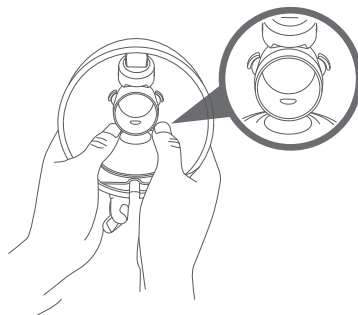

4. Umieść zmontowaną część łącznika w kolektorze mleka i wyrównaj wycięcie "ucha" łącznika z wewnętrznym rowkiem kolektora mleka. Wciśnij silikonową membranę w okrągły otwór kolektora mleka, aby dobrze do niego pasowała.

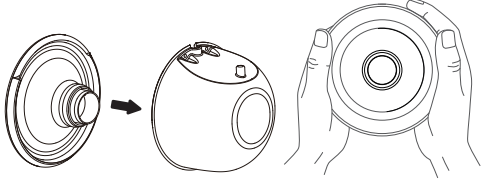
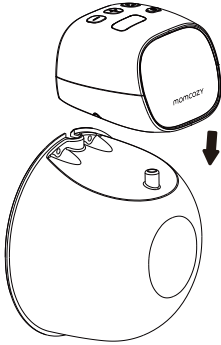
	
<p>5. Połącz lejek z korpusem. Upewnij się, że lejek dobrze przylega do obręczy, dociskając go kciukami.</p>	<p>6. Włóż cylindryczny występ znajdujący się na kolektorze mleka do otworu na silniku pompy, a następnie wyrównaj rowek na kolektorze mleka z wycięciem na silniku pompy.</p>

Instrukcje dotyczące odciągania pokarmu

Ostrzeżenie

- Przed zdjęciem korpusu laktatora z piersi należy zawsze wyłączyć laktator, aby zwolnić podciśnienie.
- Jeśli nie uda się odciągnąć mleka, nie należy kontynuować odciągania przez dłużej niż 5 minut. Spróbuj odciągnąć pokarm o innej porze w ciągu dnia.
- Jeśli odciąganie pokarmu staje się bardzo niewygodne lub bolesne, należy zaprzestać korzystania z laktatora i skonsultować się z lekarzem.
- Monitoruj poziom mleka podczas odciągania, aby nie dopuścić do jego przepętnienia.

1. Wyrównanie

- a. Przed przystąpieniem do odciągania pokarmu należy upewnić się, że lejek jest dobrze dociśnięty do piersi.

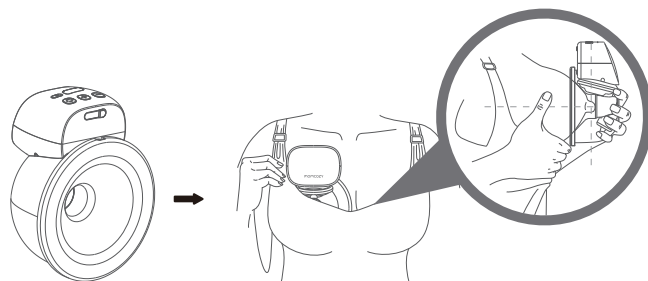

b. Aby wyrównać, przytrzymaj lejek przy piersi, aby sprawdzić, czy sutek jest wyśrodkowany w tunelu lejka. Może być konieczne pochylenie się do przodu.
c. Po wyrównaniu, spójrz przez lejek, aby potwierdzić, że sutek jest wyśrodkowany przed odciąganiem pokarmu. Końcówka brodawki sutkowej NIE powinna dotykać górnej, bocznej ani dolnej części tunelu lejka. Jeśli tak jest, spróbuj ponownie.

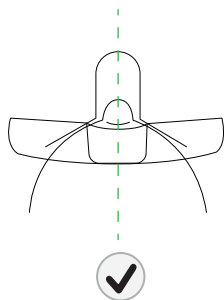

Prawidłowe
wyrównanie

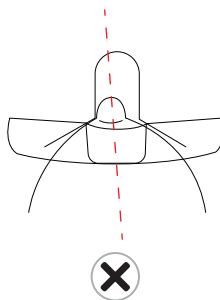

Nieprawidłowe
wyrównanie

Uwagi:

Prawidłowe ułożenie brodawek sutkowych ma kluczowe znaczenie dla komfortu i wydajności odciągania pokarmu. Sutki muszą być prawidłowo umieszczone w tunelu lejka przed odciąganiem pokarmu, aby uniknąć dyskomfortu.

Zamocuj laktator w staniku, uważając, aby mocno przylegała do piersi. W razie potrzeby zaciśnij biustonosz, aby utrzymać laktator na miejscu i rozpocznij odciąganie pokarmu.

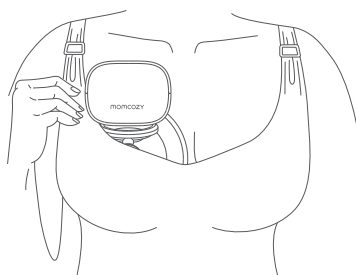
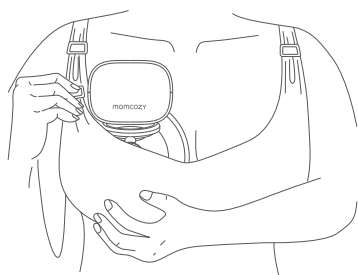

Rozpocznij odciąganie pokarmu

Nie wsuwaj laktatora bezpośrednio do biustonosza, postępuj zgodnie z instrukcjami krok po kroku. Przed użyciem odłącz od ładowarki.

A. Włącz urządzenie

Naciśnij i przytrzymaj przez 2 sekundy przycisk włączania/wyłączania/pauzy, aby włączyć laktator.

- Domyślnym trybem podczas pierwszego użycia jest tryb stymulacji.

- Domyślnym poziomem jest poziom 1 (w tym czasie dioda LED poziomu ssania wyświetla 1 jako poziom 1).

B. Wybór trybu

Tryby: Tryb stymulacji i tryb ekspresji

Przy pierwszym użyciu urządzenia, domyślnym ustawieniem jest poziom 1 siły ssania w trybie stymulacji.

Funkcja pamięci: Produkt zapamięta i uruchomi się z poprzednią siłą ssania trybu stymulacji przy następnym użyciu.

Krótko naciśnij przycisk wyboru trybu, aby przełączać między 2 trybami.

C. Wybór poziomu podciśnienia

Laktator Momcozy ma 9 ustawień podciśnienia dla każdego trybu, co daje kontrolę nad tym, co jest wygodne i działa najskuteczniej we wszystkich trybach.

Gdy poczujesz ciśnienie na sutkach, użyj przycisku Zwiększania/Zmniejszania, aby wyregulować ciśnienie w celu znalezienia preferowanego ustawienia w obu trybach. Wyświetlacz LED wyłączy się po 20 sekundach bezczynności, naciśnięcie dowolnego przycisku może ponownie aktywować wyświetlacz LED.

Wskazówka: Wyższe ciśnienie nie zawsze oznacza większą ilość mleka. Nadmierne obciążenie brodawki sutkowej może zmniejszyć produkcję mleka. Jeśli nie czujesz ssania, sprawdź, czy pompka jest prawidłowo zamontowana.

Uwaga:

*Laktator Momcozy nie może być używany podczas ładowania. Przed użyciem należy zawsze odłączyć go od ładowarki i zamknąć pokrywę ładowania.

*Laktator Momcozy nie powinien być używany w pozycji leżącej, podczas wykonywania forsownych czynności lub czynności, które mogą spowodować obrażenia.

*Korzystanie z laktatora nie powinno powodować bólu. Nie należy próbować odciągać pokarmu przy zbyt wysokim lub niewygodnym ustawieniu podciśnienia. Jeśli podczas odciągania pokarmu odczuwany jest nadmierny dyskomfort lub ból, należy przerwać odciąganie i przerwać sesję.

Wstrzymywanie / rozpoczęcie odciągania pokarmu

Aby wstrzymać odciąganie pokarmu, naciśnij krótko przycisk Włącz/Wyłącz/Pauza, a wskaźnik trybu zacznie migać. Naciśnij dowolny przycisk, aby kontynuować odciąganie pokarmu.

Wyłączanie laktatora

Aby wyłączyć laktator, naciśnij i przytrzymaj przez 2 sekundy przycisk włączania/wyłączania/pauzy. Ponadto produkt wyłączy się automatycznie po 30 minutach działania.

Uwaga: Wstrzymanie/uruchomienie odciągania, trybu i poziomu próżni nie spowoduje zresetowania czasu używania.

Wymowanie lejka

Użyj palca, aby złamać uszczelkę między lejkiem a tkanką piersi. Pochyl się lekko do przodu, aby zdjąć lejek z piersi po zakończeniu odciągania, a następnie trzymaj lejek otworem do góry, aby zapobiec wylaniu się mleka.



Zalecamy, aby użytkownik przerwał sesję odciągania, gdy objętość odciągniętego mleka w kolektorze zbliży się do 120 ml, aby uniknąć przepełnienia. Po zakończeniu odciągania mleka należy w odpowiednim czasie przelać świeżo odciągnięte mleko do innego pojemnika z nakrętkami lub woreczkami do przechowywania mleka.

Ostrzeżenie

- Dostarczone kolektory mleka służą do zbierania mleka podczas odciągania. Jeśli konieczne jest nakarmienie dziecka lub przechowywanie odciągniętego pokarmu, należy użyć innego kolektora z zakrętką.
- Odciągnięte mleko należy natychmiast schłodzić lub zamrozić albo przechowywać w temperaturze 16~25°C przez 2-4 godziny przed nakarmieniem dziecka.

Przechowywanie mleka

Przestrzeganie zalecanych technik przechowywania i przygotowywania może zapewnić bezpieczeństwo i jakość odciągniętego mleka matki dla zdrowia dziecka. Są to ogólne wytyczne dotyczące przechowywania mleka kobiecego w różnych temperaturach. Na to, jak długo można bezpiecznie przechowywać mleko matki, mają wpływ różne czynniki. Czynniki te obejmują objętość mleka, temperaturę w pomieszczeniu, w którym mleko jest odciągane, wahania temperatury w lodówce i zamrażarce oraz czystość otoczenia.

Przechowywanie mleka matki po odciągnięciu:

- Jeśli to możliwe, schładzaj mleko zaraz po odciągnięciu. Możesz włożyć je do lodówki, umieścić w chłodziarce lub izolowanym opakowaniu lub zamrozić w małych (2 do 4 uncji) partiach do późniejszego karmienia.
- Do przechowywania odciągniętego mleka matki używaj woreczków lub czystych pojemników przeznaczonych do kontaktu z żywnością. Upewnij się, że pojemniki są wykonane ze szkła lub plastiku i mają szczelne pokrywki. Unikaj butelek z symbolem recyklingu numer 7, który wskazuje, że pojemnik może być wykonany z tworzywa sztucznego zawierającego BPA. Przed zamknięciem należy usunąć powietrze.
- Połóż torebki płasko do zamrożenia. Aby zapobiec sklejeniu się torebek, należy oddzielić je ręcznikami papierowymi.
- Nigdy nie przechowuj mleka matki w jednorazowych wkładkach do butelek lub plastikowych torebkach, które nie są przeznaczone do przechowywania mleka matki.
- Delikatnie obracaj pojemnikiem, aby wymieszać kremową część mleka, która może wypłynąć na wierzch, z resztą mleka. Nie wstrząsaj mlekiem. Może to spowodować rozpad niektórych cennych składników mleka.
- Świeżo odciągnięte lub odciągnięte mleko można przechowywać:

Rodzaj mleka matki			
	25°C lub chłodniej (temperatura pokojowa)	Lodówka 4°C	Zamrażarka -18 °C lub chłodniej
Świeżo odciągnięte lub odciągnięte	Do 4 godzin	Do 4 dni	Najlepiej w ciągu 6 miesięcy Dopuszczalne do 12 miesięcy
Rozmrożone, wcześniej zamrożone	1-2 godziny	Do 24 godzin	NIGDY nie zamrażaj ponownie mleka ludzkiego po jego rozmrożeniu.
Pozostałości po karmieniu (dziecko nie dokończyło butelki)	Stosuj w ciągu 2 godzin po zakończeniu karmienia dziecka.		

Wytyczne te dotyczą wyłącznie zdrowych dzieci urodzonych o czasie i mogą różnić się w przypadku wcześniaków lub dzieci chorych. Należy skontaktować się z lekarzem w celu uzyskania informacji.

Wskazówki dotyczące przechowywania:

- Na pojemniku do przechowywania mleka należy umieścić wyraźną etykietę z datą odciągnięcia pokarmu oraz imieniem dziecka, jeśli mleko jest przekazywane opiekunowi.
- Nie przechowuj mleka matki w drzwiach lodówki lub zamrażarki. Pomoże to chronić mleko matki przed zmianami temperatury spowodowanymi otwieraniem i zamykaniem drzwi.
- Jeśli świeżo odciągnięte mleko matki nie zostanie wykorzystane w ciągu 4 dni, należy je od razu zamrozić. Pomoże to chronić jakość mleka matki.

Podczas zamrażania mleka matki:

- Przechowuj małe ilości, aby uniknąć marnowania mleka, które może nie być gotowe. Przechowuj od 2 do 4 uncji lub ilość podawaną podczas jednego karmienia.
- Pozostaw około jednego cala wolnej przestrzeni na górze pojemnika, ponieważ mleko matki rozszerza się podczas zamrażania.
- Mleko matki może być przechowywane w izolowanej lodówce z zamrożonymi okładami z lodu przez maksymalnie 24 godziny podczas podróży. W miejscu docelowym należy zużyć mleko od razu, przechowywać je w lodówce lub zamrozić.

Bezpieczne rozmrażanie mleka matki

Miejsce i temperatura przechowywania

- Zawsze najpierw rozmrażaj najstarsze mleko. Z czasem jakość mleka matki może się obniżyć.

- Istnieje kilka sposobów rozmrażania mleka matki:

W lodówce przez noc.

W pojemniku z ciepłą lub letnią wodą.

Pod letnią bieżącą wodą.

- Nigdy nie rozmrażaj ani nie podgrzewaj mleka matki w kuchence mikrofalowej. Mikrofalówka może zniszczyć składniki odżywcze w mleku matki i stworzyć gorące punkty, które mogą poparzyć usta dziecka.

- Jeśli rozmroczysz mleko matki w lodówce, użyj je w ciągu 24 godzin. Liczenie 24 godzin należy rozpocząć po całkowitym rozmrożeniu mleka matki, a nie od momentu wyjęcia go z zamrażarki.

- Gdy mleko matki zostanie doprowadzone do temperatury pokojowej lub podgrzane, należy je zużyć w ciągu 2 godzin.

- Nigdy nie zamrażaj ponownie mleka matki po jego rozmrożeniu.

Warunki przechowywania

Jak przechowywać laktator

Przechowywanie krótkoterminowe

- Laktator należy przechowywać z dala od bezpośredniego światła słonecznego. Laktator i jego akcesoria należy przechowywać w bezpiecznym, czystym i suchym miejscu, z dala od dzieci.

Przechowywanie długoterminowe

Po pierwsze, przed długotrwałym przechowywaniem należy naładować laktator, co wydłuży jego żywotność. Po drugie, należy przechowywać go w miejscu z dala od bezpośredniego światła słonecznego, aby uniknąć uniknięcia przebarwień. Po trzecie, należy wyczyścić i wysuszyć zmywalne części przed ich przechowywaniem.

- Temperatura: -20 do 60°C
- Wilgotność względna: 15% - 90%
- Ciśnienie otoczenia: od 90 do 106 kPa

Specyfikacja

Model: S9 Pro

Wymagania dotyczące zasilania:

Wejście: 5V 1A

Moc: 5W

Zasilanie: akumulator litowy DC 3,7 V/ 1600 mAh

Tryby ssania: Tryb stymulacji i tryb ekspresji

Zakres podciśnienia:

Tryb stymulacji: -85 mmHg do -145 mmHg

Tryb ekspresji: -125 mmHg do -285 mmHg

Prędkość cyklu:

Tryb stymulacji: 73~127(+2) cykli/min

Tryb ekspresji: 18~56(+2) cykli/min

Wymiary: 140 mm X 112 mm X 73 mm

Waga (ze wszystkimi akcesoriami): 250g

Żywotność produktu: 500 godzin

Poziom hałasu: ≤50dBA

Rodzaj ochrony przed porażeniem prądem: Sprzęt zasilany wewnątrz

Stopień ochrony przed porażeniem prądem elektrycznym: Część użytkowa typu BF (zestaw do poboru mleka)

Warunki pracy:

Temperatura: 0°C do 40°C; Wilgotność: 15% do 90%,

Ciśnienie atmosferyczne: od 70 kPa do 106 kPa

Środowisko transportu i przechowywania:

Temperatura: -20°C do 60°C; Wilgotność: 15% do 90%,

Ciśnienie atmosferyczne: od 70 kPa do 106 kPa

Czas ładowania akumulatora: 150 minut

Czas użytkowania akumulatora: 270 minut

Konserwacja

Wewnątrz urządzenia nie ma żadnych części, które mogłyby być wymieniane przez użytkownika: Otwarcie lub ingerencja w urządzenie spowoduje unieważnienie gwarancji. Jakikolwiek modyfikacje są zabronione. Gdy produkt nie jest używany przez dłuższy czas, akumulator rozładowuje się powoli. Aby uniknąć uszkodzenia akumulatora z powodu niskiego napięcia przez długi czas, należy ładować urządzenie co trzy miesiące.

Ostrzeżenie

Wymiana akumulatorów litowych przez nieodpowiednio przeszkolony personel może spowodować zagrożenie.

Nie należy czyścić ani konserwować urządzenia, gdy jest ono używane lub ładowane.

Deklaracja zgodności

Shenzhen Root Innovation Technology Co.,Ltd. oświadcza, że urządzenie jest zgodne z następującymi normami IEC60601-1, IEC60601-1-2, IEC60601-1-11, IEC62304, ISO10993-5, ISO10993-10, ISO10993-1, ISO 14971.

Przedstawiciel

Nazwa firmy: Lutejiacheng Maternal and Child Products GmbH

Adres firmy: Betriebsstätte c/o Sonnenberg Services GmbH Sternstraße 6740479
Düsseldorf

E-mail: support@momcozy.com

INNPRO Robert Błędowski sp. z o.o.

ul. Rudzka 65c

44-200 Rybnik, Polska

tel. +48 533 234 303

hurt@innpro.pl



Rozwiązywanie problemów

Problemy	Rozwiązania
Laktator nie działa	<ul style="list-style-type: none">- Jeśli odciąganie pokarmu jeszcze nie nastąpiło, należy rozważyć pozostawienie laktatora na piersi przez dłuższy czas, aby zaobserwować ewentualne opóźnienie odciągania pokarmu. Uwaga: Początkowy czas wypływu mleka jest indywidualny dla każdej kobiety i zależy od wielu czynników.- Sprawdź ułożenie brodawki sutkowej, zatrzymaj laktator i odłącz go od piersi. Wyreguluj lejek. Być może rozmiar lejka jest nieprawidłowy
Mleko nie spływa	<ul style="list-style-type: none">- Zatrzymaj laktator i zdejmij z piersi. Ustaw go prawidłowo.- Następnie wyśrodkuj brodawkę sutkową w tunelu lejka i przyłóż do piersi.
Potrzeba ponownego wyrównania	<ul style="list-style-type: none">- Zatrzymaj laktator i zdejmij go z piersi. Ustaw prawidłowo.Wyśrodkuj brodawkę sutkową w tunelu lejka i przyłóż do piersi.
Uczucie dyskomfortu podczas odciągania pokarmu	<ul style="list-style-type: none">- Jeśli odczuwasz nadmierny dyskomfort, spróbuj wykonać następujące czynności:- Upewnij się, że mocno dociskasz lejek do piersi podczas fazy stymulacji.- Zaciśnij biustonosz, aby upewnić się, że produkt jest mocno dociśnięty do piersi. Zmniejsz siłę ssania.- Być może odciągasz pokarm zbyt długo. Laktator Momcozy się automatycznie po 30 minutach. Być może rozmiar lejka jest nieprawidłowy. Przerwij odciąganie pokarmu i skonsultuj się z lekarzem lub specjalistą ds. karmienia piersią.
Zmniejszone (niskie) ssanie pompy	<ul style="list-style-type: none">- Laktator ma 9 ustawień ssania. Naciśnij przycisk zwiększania, aby zwiększyć siłę ssania.- Jeśli to nie zadziała, spróbuj wykonać następujące czynności:1. Sprawdź połączenia między wszystkimi częściami zmywalnymi, aby upewnić się, że wszystkie są bezpieczne.2. Sprawdź wzrokowo wszystkie części zmywalne i wymień je, jeśli są uszkodzone.3. Sprawdź, czy zasilanie jest włączone.4. Mocno dociśnij laktator do piersi.
Zatrzymanie pracy pompy	<ul style="list-style-type: none">- Laktator przestaje pompować automatycznie po 30 minutach.- Krótkie naciśnięcie przycisku Włącz/Wyłącz/Pauza spowoduje wstrzymanie pracy urządzenia, a ponowne naciśnięcie spowoduje jej wznowienie.
Urządzenie nie przestaje pracować	<ul style="list-style-type: none">- Naciśnij przycisk Włącz/Wyłącz/Pauza.- Jeśli problem nie ustąpi, złam uszczelkę, wkładając palec między tkankę piersi a lejek. Następnie naciśnij przycisk Włącz/Wyłącz/Pauza, aby wyłączyć pompę.
Pompa/ładowarka uległy zamoczeniu	<ul style="list-style-type: none">- Natychmiast osusz laktator. Podeprzyj pompkę pionowo z portem ładowarki w dół i kontrolkami ssania w górę, a następnie pozostaw do wyschnięcia na noc. Nie używaj urządzenia ani ładowarki w ciągu 24 godzin.
Urządzenie nie ładuje się	<ul style="list-style-type: none">- Upewnij się, że kabel USB typu C ze standardową ładowarką (nie w zestawie) jest w pełni podłączony do portu ładowania produktu.

Ochrona środowiska



Zużyty sprzęt elektroniczny oznakowany zgodnie z dyrektywą Unii Europejskiej, nie może być umieszczany łącznie z innymi odpadami komunalnymi. Podlega on selektywnej zbiórce i recyklingowi w wyznaczonych punktach. Zapewniając jego prawidłowe usuwanie, zapobiegasz potencjalnym, negatywnym konsekwencjom dla środowiska naturalnego i zdrowia ludzkiego. System zbierania zużytego sprzętu zgodny jest z lokalnie obowiązującymi przepisami ochrony środowiska dotyczącymi usuwania odpadów. Szczegółowe informacje na ten temat można uzyskać w urzędzie miejskim, zakładzie oczyszczania lub sklepie, w którym produkt został zakupiony.

CE Produkt spełnia wymagania dyrektyw tzw. Nowego Podejścia Unii Europejskiej (UE), dotyczących zagadnień związanych z bezpieczeństwem użytkownika, ochroną zdrowia i ochroną środowiska, określających zagrożenia, które powinny zostać wykryte i wyeliminowane.

Niniejszy dokument jest tłumaczeniem oryginalnej instrukcji obsługi, stworzonej przez producenta.

Produkt należy regularnie konserwować (czyścić) we własnym zakresie lub przez wyspecjalizowane punkty serwisowe na koszt i w zakresie użytkownika. W przypadku braku informacji o koniecznych akcjach konserwacyjnych cyklicznych lub serwisowych w instrukcji obsługi, należy regularnie, minimum raz na tydzień oceniać odmiennosć stanu fizycznego produktu od fizycznie nowego produktu. W przypadku wykrycia lub stwierdzenia jakiegokolwiek odmiennosć należy pilnie podjąć kroki konserwacyjne (czyszczenie) lub serwisowe. Brak poprawnej konserwacji (czyszczenia) i reakcji w chwili wykrycia stanu odmiennosć może doprowadzić do trwałego uszkodzenia produktu. Gwarant nie ponosi odpowiedzialności za uszkodzenia wynikające z zaniedbania.

Szczegółowe informacje o warunkach gwarancji dystrybutora /
producenta dostępne na stronie internetowej
<https://serwis.innpro.pl/gwarancja>